

Færøerne 21. januar 2010



Badminton International succes Hvordan?



Færøerne 20. januar 2010

Udvikling af badmintonspillere

Vi skal kigge på . . .

- *Hvad der skal til for at få international succes*
- *Og give eksempler på det vi gør i dansk badminton*

Først lidt om mig

- *Læreruddannet*
- *Træner siden 14-årsalderen*
- *Talentudviklingschef 1989-1994*
- *Landstræner i Danmark 1993-1995*
- *Landstræner i Australien 1997-1999*
- *Sportschef i England 1999-2005*
- *Sportschef i Danmark 2005-*
- *Fungerende landstræner i Danmark 2009-*





Færøerne 20. januar 2010

Dansk badmintons målsætning

Målsætningen for senioreliten

DBF's seniorelite skal være den bedste nation i Europa og blandt de 4 bedste nationer i verden vurderet på placeringer ved:

OL – VM – Thomas Cup/ Uber Cup – EM – EM for hold og Verdensranglisten

Målsætningen for ungdomseliten

DBF's ungdomselite skal bestå af spillere, der gør Danmark til den bedste nation i Europa (U15, U17, U19), blandt de 6 bedste nationer i verden i U19 og samtidig leverer spillere med de relevante kompetencer til at begå sig i international seniorbadminton på medaljeniveau.



Færøerne 20. januar 2010

Hvad skal være på plads?

Start på idrætten?

- *Kende til idrætten*
- *Komme i kontakt med den*
- *Sjovt og motiverende*
- *Modtage god træning fra starten*
- *Udøvere der vil prøve talentet af*

Ugentlig kvalitetstræning

- *Gruppetræning og individuel træning*
- *Træningssamlinger*
- *Gode trænere – teknik, organisering og engagement*





Færøerne 20. januar 2010

Hvad skal være på plads?

Træningsomfang

- *Mere træning end du tror*
- *Klubber (alm. Gruppe, talent, senior, TD træning)*
- *Få trænere – homogen gruppe*
- *DBF's U19-gruppe, min.: 4 x 2 + 1 + 2 + 1,5*

Konkurrencedeltagelse

- *Regelmæssig*
- *Passende udfordring (flere kampe, nogle udfordringer)*
- *Evaluering – erfaren træner/leder/spiller*
- *Nye mål / opgaver / justeret fokus i træning*



Færøerne 20. januar 2010

Hvad skal være på plads?

Trænere

- *Badmintonuddannelse (viden)*
- *Erfaring (hvad skal der til, hvor meget, tempo)*
- *At arbejde med talentet*





Færøerne 20. januar 2010

Organisering af talentvejen

Rollefordeling

- Klub – region – forbund

Struktur i talentvejen

- *Begynder – talent – ambitiøs talent – elitespiller*
- *Skolegang – uddannelse*
- *I Danmark BATK*

Træningsmiljøer *

- *Klubtræning – regional træning – national træning*

Spillergrupper *

- *Indsats organiseret i forhold til gruppetilhør*



Færøerne 20. januar 2010

Træningsmiljøer i Danmark

Landsholdscenter – Brøndby

- *De bedste internationale spillere træner med hinanden og landholdstrænerne dagligt. Spillere blandt eller med umiddelbar potentiale til at være blandt verdensranglistens 10 bedste spillere/ par og spillere, der relevante på Thomas og Uber Cup holdet.*

Elitekraftcenter Århus og Odense

- *Talentudvikling af ungdom og ungsenior med internationalt sigte.*

Kraftcentre

- *Regionens allerbedste talenterpillere med internationalt potentiale og indstilling til at nå niveauet i en samordnet regional talentudvikling.*





Færøerne 20. januar 2010

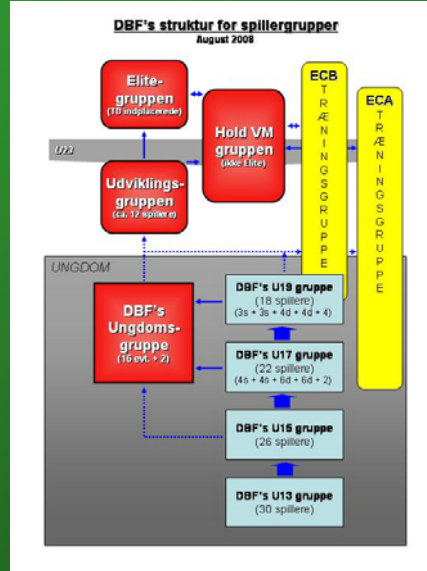

Færøerne 20. januar 2010

Udvælgelse af talenterpillere

Turneringsystemet hjælper

- *Klassificering af spillere*

Udviklingspotentiale

- *Potentiale*
- *Spillemæssige færdigheder*
- *Indstilling (vilje til at træne, evne til at lære)*

Resultater

- *Resultatniveau (periode, trend, topresultater)*

Træning

- *Minimumskrav (om ugen og om året)*
- *Træningsindhold (bane, kondition og styrke)*





Færøerne 20. januar 2010

Arbejdet med elitespillere

Krav og forventninger

- Vi forventer fremskridt
- Vi evaluerer og tager stilling til fremgang og manglende udvikling
- Vi arbejder på at få det maksimale ud af spilleren (også hvis vi privat er i tvivl om talentets størrelse)

Målsætninger

- Resultatmål (turneringer, røde – gule – grønne)
- Skal kunne se vejen til det realistiske drømmemål
- Udviklingsmål (periodiske, universelt mål)
- Opfølgning!

Udfordring !

- Tester viljen til at ville det store
- Indsats, læring, livsstil
- Langt fra altid i harmoni



Hvad vil opnå?



Mange tak for opmærksomheden

Spørgsmål?

